



TECHNISCHE INFORMATIONEN

Slydring® Führungsringe | Turcite® Slydring® für Stangen

Beschreibung

Der Turcite® Slydring® wird aufgrund seines außergewöhnlichen Reibungsverhaltens, Stick-slip-freien Laufs und seiner guten Beständigkeit gegen hohe Temperaturen und Chemikalien als Kolben- und Stangenführung verwendet.

Der Slydring® hat ein geometrisch rechteckiges Profil und ist an den Kanten zum einfachen Einbau in die Nut abgeschrägt.

Slydrings® bis einschließlich 4 mm radiale Dicke aus Turcite® Materialien werden standardmäßig mit einer Tropfenform-Struktur auf den

Gleitflächen geliefert. Diese Struktur enthält kleine Schmiermitteltaschen an der Oberfläche, wodurch die anfängliche Schmierung verbessert und die Bildung eines Schmierfilms gefördert wird. Diese Taschen helfen außerdem, das Dichtungssystem durch ihre Fähigkeit zur Aufnahme von Fremdkörpern zu schützen. Um das Leistenmaterial für sowohl Kolben- als auch Kolbenstangenführungen benutzen zu können, sind die Ringe auf beiden Seiten mit der gleichen Tropfenstruktur versehen.

Vorteile

- Keine Stick-slip-Wirkung beim Anlaufen, so dass sogar bei niedrigen Drehzahlen ein gleichmäßiger Betrieb erzielt wird
- Minimaler statischer und dynamischer Reibungskoeffizient für geringe Betriebstemperatur und Energieverluste
- Hervorragende Schmierbedingungen, die durch die Tropfenstruktur weiter verbessert werden
- Hohe Abriebfestigkeit garantiert lange Lebensdauer
- Einbauräume gemäß ISO 10766
- Je nach Wahl des Werkstoffes für fast alle Druckflüssigkeiten in Verbindung mit der Mehrzahl von modernen Stangenmaterialien und Oberflächenbehandlungen geeignet
- Für neue umweltschonende Hydraulikflüssigkeiten geeignet
- Die Einbettung von Fremdkörpern wird gefördert
- Gute Dämpfungswirkung, absorbiert Vibrationen



Technische Daten

Geschwindigkeit	:	bis zu 15 m/s
Temperatur	:	-60 °C bis +150 °C
Medien	:	Hydraulikflüssigkeiten auf Mineralölbasis, schwer entflammare Hydraulikflüssigkeiten, umweltschonende Hydraulikflüssigkeiten (Bio-Öle) und andere. Je nach Verträglichkeit des Turcite® Werkstoffs.
Spaltweite	:	Die maximal zulässige radiale Spaltweite S_{max} ist in der Tabelle auf der nächsten Seite in Abhängigkeit vom Betriebsdruck und dem funktionalen Durchmesser angegeben.
Radialer Slydring® Druck durch seitliche Belastung	:	max. 15 N/mm ² bei 25 °C max. 12 N/mm ² bei 80 °C max. 8 N/mm ² bei 80 °C

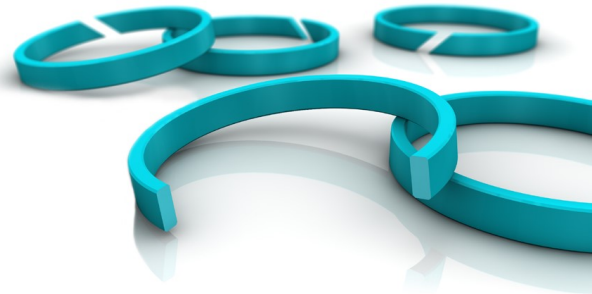

TECHNISCHE INFORMATIONEN

Slydring® Führungsringe | Turcite® Slydring® für Stangen

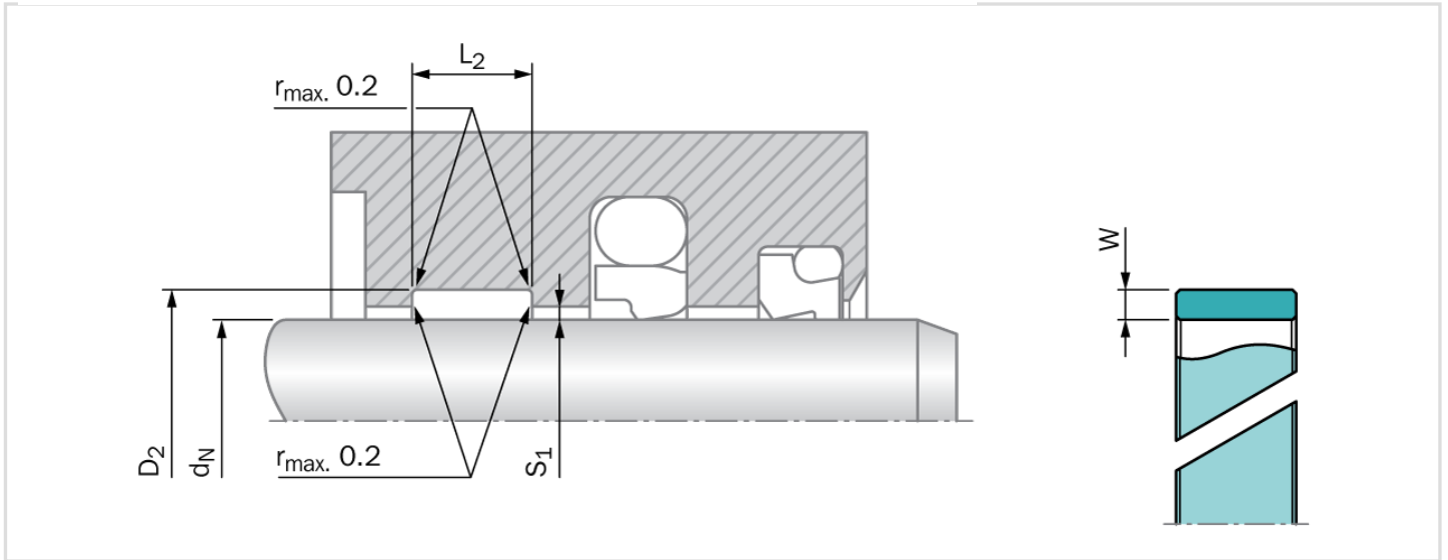

Radiale Spaltweite S_1 *

Stangendurchmesser d_N	$S_{1 \text{ min.}}$	$S_{1 \text{ max.}}$
8 - 20	0.20	0.30
20 - 100	0.25	0.40
101 - 250	0.30	0.60
251 - 500	0.40	0.80
501 - 1000	0.50	1.10
> 1001	0.60	1.20

* Spezifikationen gelten nur für den Bereich des Slydring®, jedoch nicht für den Dichtungsbereich. Wenn die radiale Spaltweite S für die ausgewählten Dichtungen kleiner als $S_{1 \text{ min.}}$ ist, besteht das Risiko, dass Metall mit Metall in Kontakt kommt.

Wichtiger Hinweis

Installationsvorschläge, Materialempfehlungen, Parameter und weitere Daten unterliegen grundsätzlich dem jeweiligen Einsatzgebiet und der Anwendung, in der die Dichtung verwendet werden soll, insbesondere dem Zusammenwirken der Dichtung mit anderen Komponenten der Anwendung. Deshalb stellen sie weder eine rechtliche oder sachliche Vereinbarung noch eine Qualitätsgarantie dar. Technische Änderungen und Irrtümer bleiben vorbehalten.